

傾斜円テーブル

TT 200, 300, 500

強固なボディ剛性と、ビビリ・ひずみ解消の摺動部ターカイト
金型から一般部品まで角度自在の傾斜円テーブル

■ 強力な回転・傾斜クランプ

	クランプ力/ハンドルトルク (単位:N・m)		
	回転クランプ	傾斜クランプ	
TT-200	300/20	500/20	4カ所締め
TT-300	800/35	1,900/34	6カ所締め
TT-500	1,500/35	2,800/35	

※回転クランプは、テーブル2カ所、ダイレクトクランプ

■ センターバー(オプション)の使用で 高精度の位置合わせが可能

■ 迅速・正確な分割作業

2~60等分	全数
60~120等分	2・3・5の倍数
123等分以上	間接割出表(P.33)に記載の数

■ 剛性充分な傾斜フレーム肉厚

■ 摺動部ターカイト使用で ビビリ・ひずみを解消、重切削が可能

■ 芯出し・バックラッシュ調整が簡単

8本T溝で
どんな加工物の
取り付けもOK

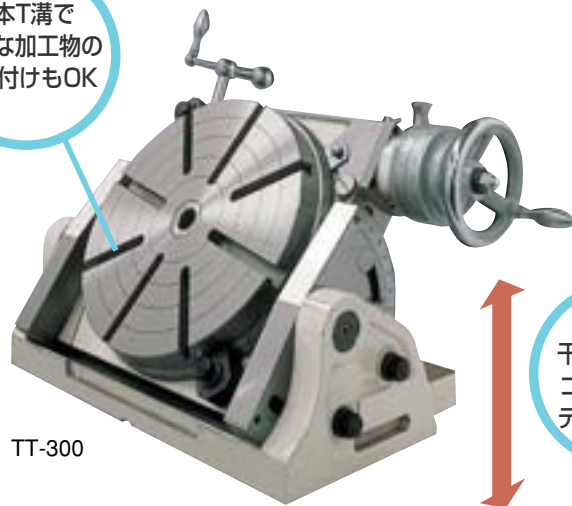

TT-300

機械との
干渉が少ない
コンパクトな
テーブル高さ



TT-200

標準装備

- クランピングユニット(4セット)
- ガイドブロック(2個/本体に取付け)
- 角度割出装置
- 割出装置
- 回転用ハンドル(丸)
- 傾斜用ハンドル
- クランプ用 L型ボックススパナ

商品体系/付属品一覧 P32

オプション

- センターバー
- テールストック
TT-200・300用/TT-500用
- スクロールチャック(フランジ付)
TT-200: φ132、φ167
TT-300: φ167、φ192、φ233

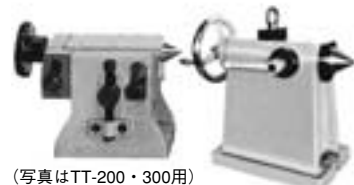

(写真はTT-200・300用)

(写真はTT-500用)

仕様

単位：mm

	TT-200	TT-300	TT-500
テーブル直径	200	300	500
テーブル総高さ	120	170	280
傾斜軸中心高さ	95	135	200
90° 傾斜センターハイト	135	190	280
センター穴テーパ	MT No.2	MT No.3	MT No.5
テーブル回転ウォームギヤ比	120 : 1	120 : 1	180 : 1
回転最小角度割出目盛	10°	10°	5°
テーブル傾斜角度	0~90°	0~90°	0~90°
傾斜ウォームギヤ比	120 : 1	120 : 1	180 : 1
傾斜最小角度目盛	1'	1'	10"
テーブルスロット幅×本数	12H7×4	12H7×8	18H7×8
ガイドブロック幅	16h7	16h7	20h7
積載質量 kg	水平時	200	400
	傾斜時	40	100
製品質量 kg	40	100	420

寸法図

単位：mm

TT-200,300

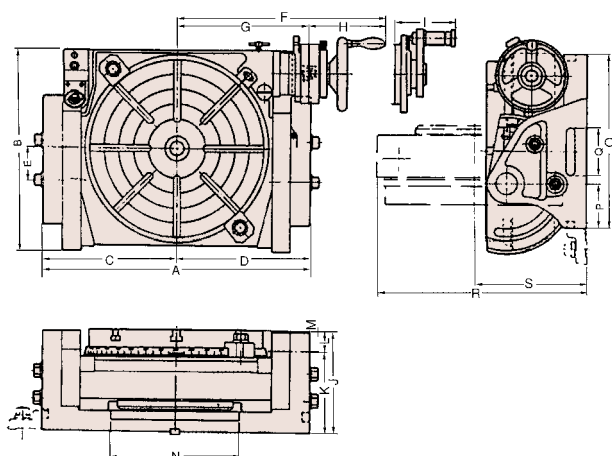

TT-500

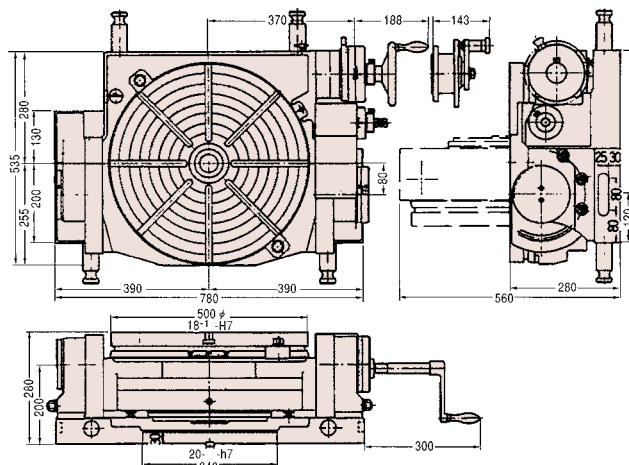

	A	B	C	D	E	F	G	H	I	J	K	L
TT-200	330	253	165	165	40	274	170	104	92	120	95	25
TT-300	460	336.5	230	230	55	357	227	130	104	170	135	35
	M	N	O	P	Q	R	S					
TT-200	4	200	225	50	50	255	135					
TT-300	3	200	293	73	80	355	190					

精度

単位：mm

番号	検査項目	TT-200	TT-300	TT-500	
1	円テーブル上面の真直度(中低)	全長について	0.010	0.010	0.020
2	円テーブル回転中における上面の振れ		0.015	0.015	0.015
3	テーブル上面とフレーム下面との平行度	全長について	0.020	0.020	0.020
4	テーブル上面とフレーム下面との直角度	全長について	—	—	—
5	傾斜軸中心線とフレーム下面との平行度	全長について	0.020	0.020	0.030
6	センター穴の振れ	100mmについて	0.010	0.010	0.010
7	センターバーの振れ	100mmについて	0.010	0.010	0.010
8	傾斜角精度	任意の角度で	60"	60"	60"
9	割出精度	累積	30"	20"	20"