

グラナイト精密石定盤

GRANITE SURFACE PLATES No.E-9230



治具取付システム
(Q-ロック)

治具ベース

ロケータリング
エレメント

クランプユニット

クランプピンパーツ

メカニカルパーツ

マシンバイス

定盤・測定機器

作業工具



材質 みかげ石 構造 無垢材切断品

使用面 ラップ仕上

- 精度、剛性ともJIS規格(JIS B7513)相当品です。
- 耐摩耗性に優れるためキズがつきにくいです。
- 耐食性に優れるため腐食が発生しにくいです。
- 定盤裏面にはレベルジャッキ用の受座が設けてあります。

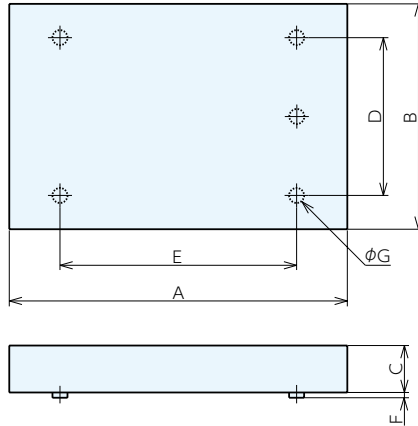

■特殊加工も承ります。ご相談ください。

加工例：ネジ穴、段など

用途：液晶、半導体関連の製造装置ベース、
高精度測定装置用ベース、
高精度加工機用ベースなど

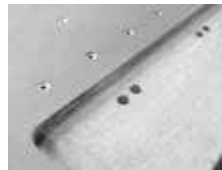

■サイズ表

No.	A×B×C	D	E	F	G	質量kg	許容荷重kN
GP02020	200×200×75	-	-	-	-	9	0.8
GP02525	250×250×75	-	-	-	-	14	0.8
GP03030	300×300×75	-	-	-	-	20	0.8
GP03045	450×300×75	-	-	-	-	30	0.8
GP04560	600×450×100	315	420	10	30	79	2
GP05050	500×500×100	-	-	-	-	73	2
GP05075	750×500×125	350	525	10	30	136	2.5
GP06060	600×600×125	420	420	10	30	131	2.5
GP06090	900×600×125	420	630	10	30	125	2.5
GP07510	1000×750×150	525	700	10	30	327	4.5
GP09018	1800×900×200	630	1260	10	50	940	5.6
GP10010	1000×1000×150	700	700	10	30	435	6.3
GP10015	1500×1000×200	700	1050	10	50	870	8
GP10020	2000×1000×250	700	1400	10	50	1450	9
GP15030	3000×1500×400*	1050	2100	10	110	4860	20
GP20030	3000×2000×500	1400	2100	10	110	8700	50

*GP15030のC寸法は、JIS00級のみ500(質量:6070Kg)です。

■石定盤(単体)価格表

JIS1級				JIS0級				JIS00級			
オーダーNo.	No.	平面度 μm	価格	オーダーNo.	No.	平面度 μm	価格	オーダーNo.	No.	平面度 μm	価格
969398	GP02020-1	7	37,400	969400	GP02020-0	3.5	42,700	969402	GP02020-00	2	50,500
969399	GP02525-1	7	38,500	969401	GP02525-0	3.5	43,800	969403	GP02525-00	2	51,500
940573	GP03030-1	8	35,000	940587	GP03030-0	4	41,000	940601	GP03030-00	2	52,500
940574	GP03045-1	9	48,000	940588	GP03045-0	4.5	57,000	940602	GP03045-00	2	75,000
940575	GP04560-1	10	84,000	940589	GP04560-0	5	101,000	940603	GP04560-00	2.5	131,000
940576	GP05050-1	10	93,000	940590	GP05050-0	5	105,000	940604	GP05050-00	2.5	124,000
940577	GP05075-1	11	116,000	940591	GP05075-0	5.5	141,000	940605	GP05075-00	3	176,000
940578	GP06060-1	10	124,000	940592	GP06060-0	5	139,000	940606	GP06060-00	2.5	165,000
940579	GP06090-1	12	193,000	940593	GP06090-0	6	221,000	940607	GP06090-00	3	264,000
940580	GP07510-1	13	242,000	940594	GP07510-0	6.5	289,000	940608	GP07510-00	3	369,000
940581	GP09018-1	18	745,000	940595	GP09018-0	9	860,000	940609	GP09018-00	4.5	1,020,000
940582	GP10010-1	14	384,000	940596	GP10010-0	7	439,000	940610	GP10010-00	3.5	520,000
940583	GP10015-1	16	650,000	940597	GP10015-0	8	745,000	940611	GP10015-00	4	890,000
940584	GP10020-1	19	920,000	940598	GP10020-0	9.5	1,060,000	940612	GP10020-00	4.5	1,270,000
940585	GP15030-1	25	都度見積	940599	GP15030-0	13	都度見積	940613	GP15030-00	6.5	都度見積
940586	GP20030-1	27	都度見積	940600	GP20030-0	13.5	都度見積	940614	GP20030-00	7	都度見積

■許容荷重について

下記条件による「はりの計算」に基づき算出、編集設定した値です。

定盤選定時の目安としてください。

- ・荷重条件：中央部に集中荷重
- ・支持条件：両端自由支持