



「みづほ」印電動工具製造販売元
松下電動工具株式会社

TOP PAGE

MAIL



寸法図面ご希望の場合FAXいたします

ハンドプレス

■ ハンドパワープレス

・ 特徴

ハンドパワープレスは手動力によって作業する簡易プレスで例えばポンプのランナーの挿入、ブッシュの打込み、ベアリングの嵌入、ノックピンの抜き取り、棒材の歪み取り等の場合に本機をご使用になれば相手物を損傷せず至極完全かつ自由により目的が達せられます。カッターアーバーを抜くとき使用されるのでアーバープレスとの名称もあります。

- ※ 別途丸ハンドル取付も製作可能です。
- ※ ラックの加工も承ります。
- ※ ダイのタップ、穴あけ加工も承ります。

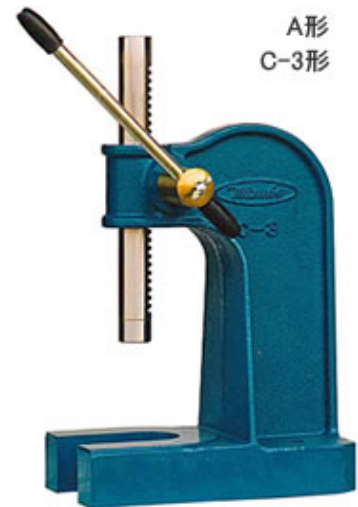

・ 図面 A形

PDFファイルは[こちら](#) [apress.pdf](#)

ベ ル タ

グ ラ イ ン ダ

ハ ン ド プ レ ス

集 じ ん 機 付 ベ ル タ

集 じ ん 機 付 グ ラ イ ン ダ

湿 式 集 じ ん 機

バ グ 7 個 付 集 じ ん 機

お 問 い 合 わ せ

TEL (077) 588-5775
FAX (077) 588-5777

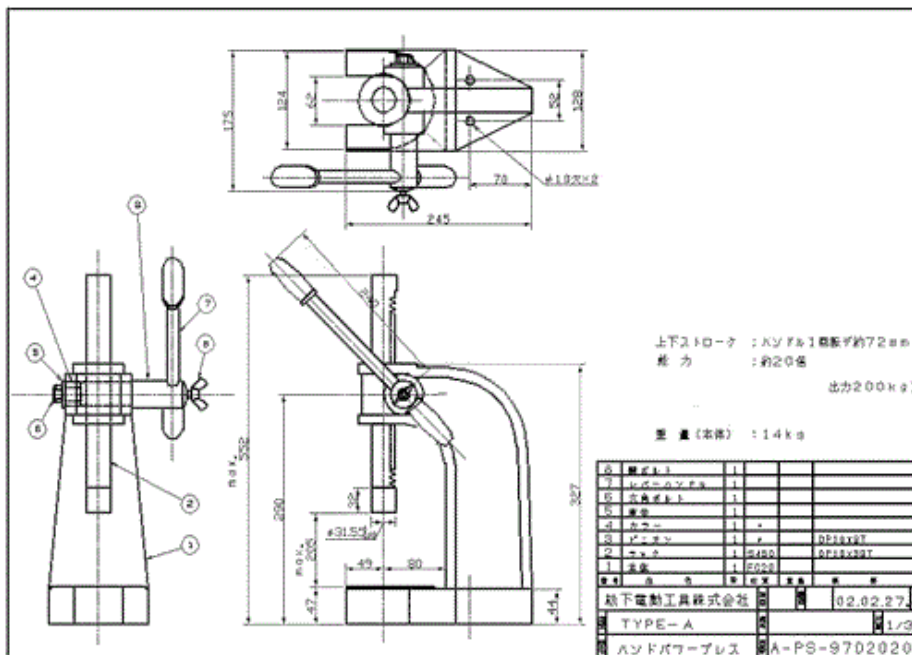

・ 図面 C-3形 PDFファイルはこちら [c3press.pdf](#)

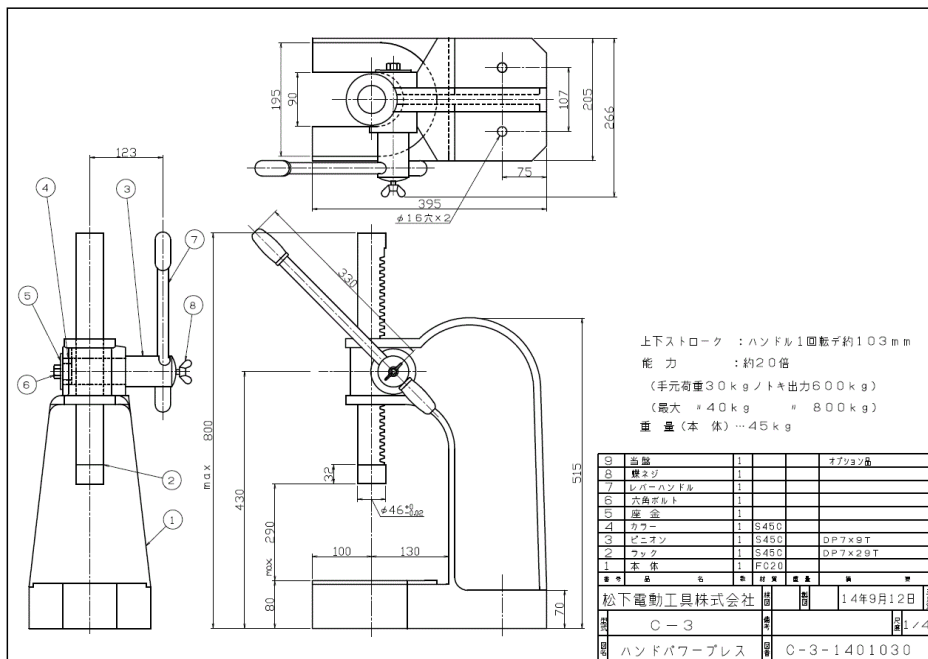

・仕様

型式	最大ストローク	ラックの太さ(m/m)	ギヤ比	出力(kg)	重量(kg)
A	200 m/m	31.5 Φ	1 : 20	250	14
C-3	295 m/m	46 Φ	1 : 20	800	45

■ A形ハンドパワープレス用スプリングセット

- ・特徴
 - ☆ 手作業のスピードアップがはかれます。
 - ☆ 連続作業が可能です。
 - ☆ 疲労が半減します。
 - ☆ 小物の押込み、押抜き、型押しに便利です。
- (スプリングセットの場合、ストロークは約 20 m/m です)

・ 取付方法

- ① A型ハンドプレスのラック(芯棒)にスプリングを上から入れます。
- ② ストッパー(A)を入れてスプリングを押え、適当な位置でセットします。
- ③ ストッパー(B)を下から入れ、ハンドルが適当な位置で止まるようにセットしてください。

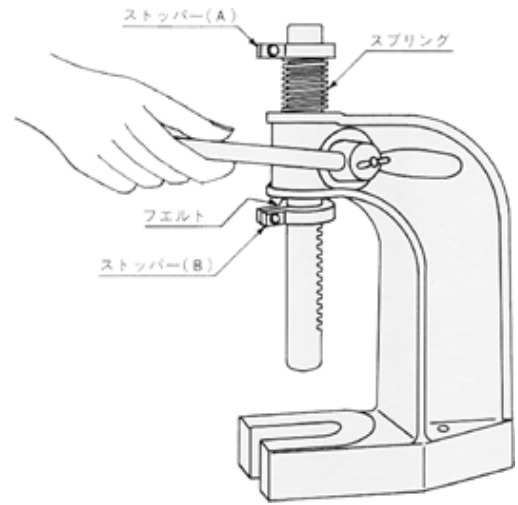

* スプリングセットはオプションとして別途販売しております。