

リニアゲージ 50~100mmストロークタイプ

- 測定範囲が50mm、100mmと測定範囲が広いタイプです。
- ステム径φ20mmの堅牢タイプです。

型式	D-50	D-50S
最小表示量	0.01mm	0.001mm
測定範囲	0~50mm	0~50mm

型式	D-100	D-100S
最小表示量	0.01mm	0.001mm
測定範囲	0~100mm	0~100mm



■ オプション

- 水平取付金具 (GB-50)

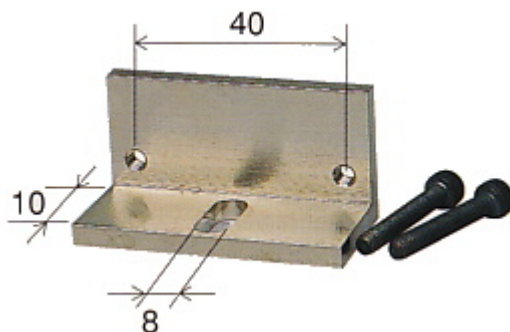

六角穴付きボルト2本セット

- 特別仕様 (D-50HT)



高温タイプD-50HT標準価格70,000円
 最大使用温度+65℃まで可能にした
 高温使用タイプ (D-50Sは不可)

■ 仕様

型式	D-50	D-50S	D-100	D-100S
測定範囲	50mm		100mm	
最小表示量	0.01mm	0.001mm	0.01mm	0.001mm
精度 (量子化誤差±1カウント含まず)	0.01mm	0.004mm	0.01mm	0.005mm
測定力	3.0N 以下		3.5N 以下	
コード長さ	2m			
保持方法	φ20mmステムもしくはM4ネジ2箇所にて本体をネジ止め			
測定子	Sφ2.4mm (鋼球付X-9)			
使用温度	0 ~ 40°C			
質量	450g		520g	
出力信号	90° 位相差、20μmピッチ (コネクタ R03-PB8M タジミ製)			
適合するカウンタ	C-500 / C-700 / CM-5B			
標準価格	65,000円	70,000円	80,000円	90,000円
附属品	スピンドル引上げ用フィンガーレバー 1個			
機能	<ul style="list-style-type: none"> ●スピンドル引戻しバネを取外しますとスピンドル自重のみの測定力になります。(正姿勢のみ可能) D-50, D-50S → 約1.0N D-100, D-100S → 約1.1N ●ゲージスタンドをご利用になる場合は、PDS-2を使用願います。 			
オプション	<ul style="list-style-type: none"> ●本体で取付の水平金具 (GB-50) ●測定力の変更 (ゲージを逆さ状態でご使用になる場合) 			

■ 外観寸法図 (D-50 / D-50S / D-50HT)

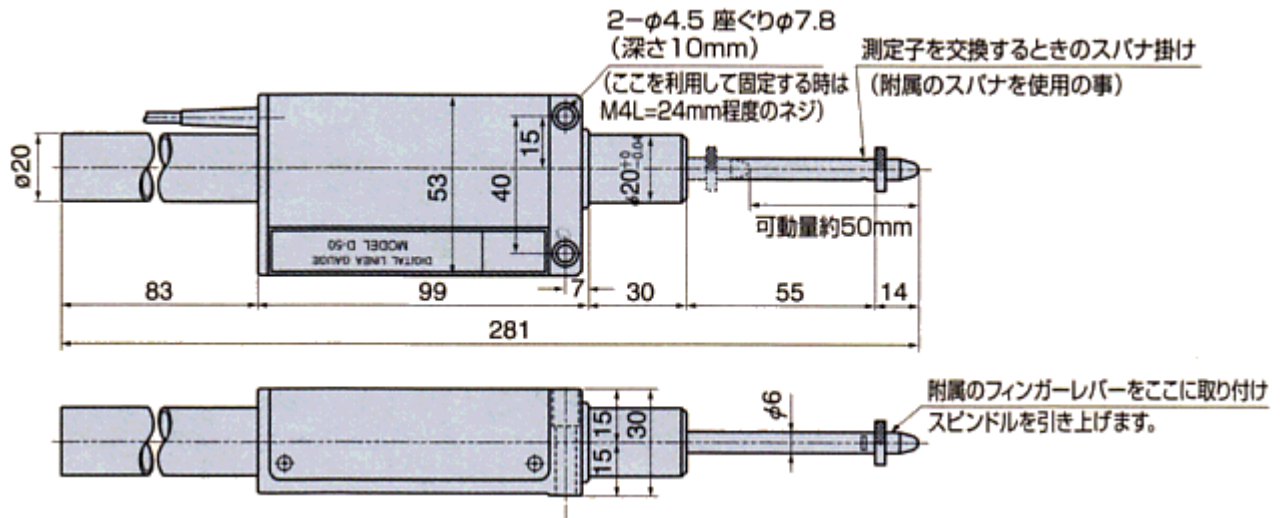

■ 外観寸法図 (D-100 / D-100S)

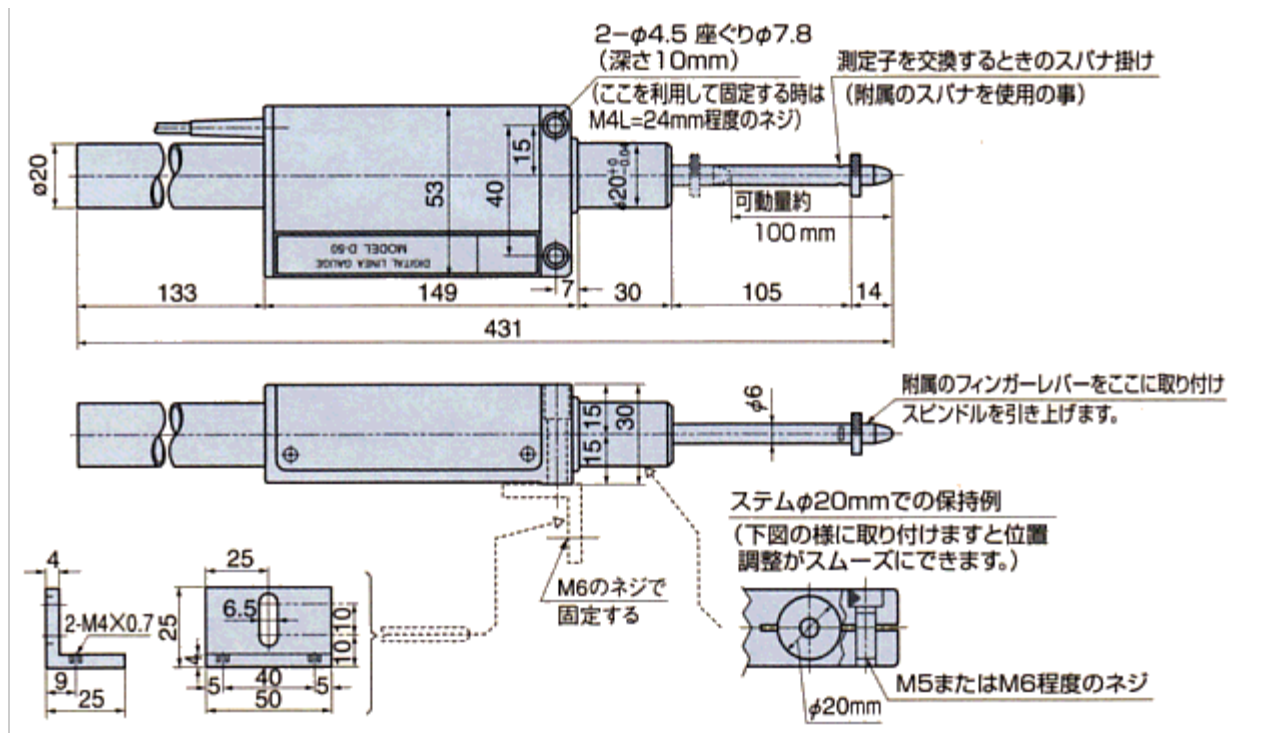

| [HOME](#) | [製品情報](#) | [電子計測器 INDEX](#) | [型式索引](#) |

| [このページの先頭へ戻る](#) |

- 仕様及び外観は商品改良のため予告なく一部変更することがありますのでご了承下さい。
- 標準価格に消費税は含まれておりません。ご購入の際、消費税を別途申し受けますのでご了承下さい。

Copyright(C) OZAKI MFG.CO.,LTD. All Rights Reserved.