

## SGF-4 (A)、(B) 型 概略仕様

概 略 仕 様		
型式	SGF-4 (A)	SGF-4 (B)
キャビネット寸法 (mm)	W1005×H1720×D755	W1005×H1720×D1005
ダストコレクター 型式	D4715-07	
ダストコレクター 寸法 (mm)	φ470×φ850 (接地部) ×H2330	
前扉開口寸法 (mm)	W780×H690	
ターンテーブル (mm)	φ600	φ800
ブラストガン型式 ×本数	F2-4型ガン×1本	
空気配管接続口径	15A (1/2B)	
推奨コンプレッ サー	5.5kw以上 (7.5kw推奨)	
空気量 (0.3MP a加工時)	580リットル/分	
電源 : 電気容量	3相 AC200V : 0.7kw	3相 AC200V : 1.1kw

重量（本体+ダストコレクター）	270kg+120kg	290kg+120kg
-----------------	-------------	-------------

SGF-4（A）、4（B）型各モデルの標準概略寸法は以下の通りです。設置スペースは、扉開閉、ダストコレクターのシェイキング作業等のスペースも考慮して下さい。当モデルは、前面の大きな扉が特徴です。

## SGF-4（A）、（B）型 概略仕様

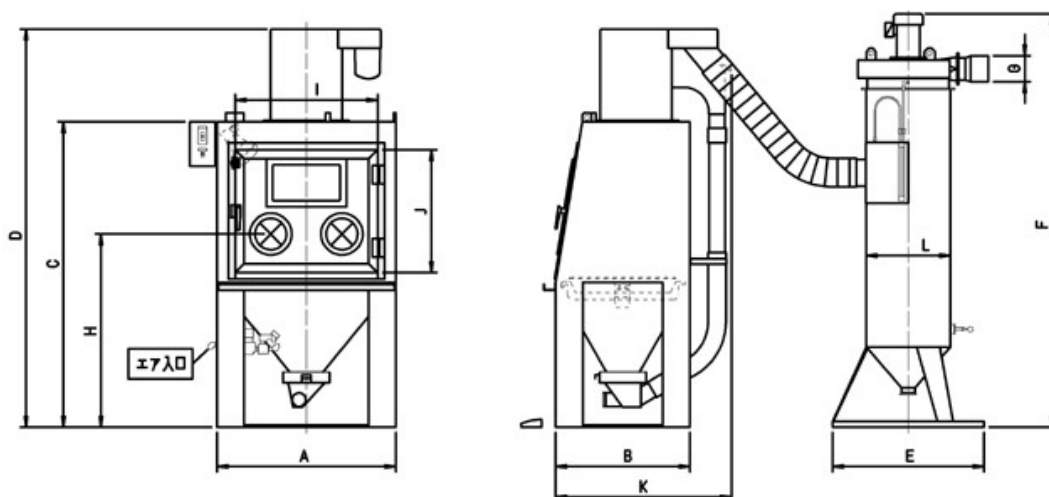

### 概略寸法（mm）

A	B(4A)	B(4B)	C	D	E	F
1000	750	1000	1715	2245	φ850	2325

G	H	I	J	K(4A)	K(4B)	L
φ150	1085	780	690	1000	1200	φ470

※ターンテーブル . . . SGF-4 (A) : φ600、 SGF-4 (B) :  
φ800 耐荷重 : 50kg  
※重量 (本体/ダストコレクター) . . . SGF-4 (A) :  
270kg/120kg、 SGF-4 (B) : 290kg/120kg  
※概略設置スペース . . . SGF-4 (A) :  
1200mm×2100mm、 SGF-4 (B) : 1200mm×2300mm

閉じる